

roll-rocket

EXPERT

- D** Bedienungsanleitung
- F** Mode d'emploi
- I** Istruzioni per l'uso

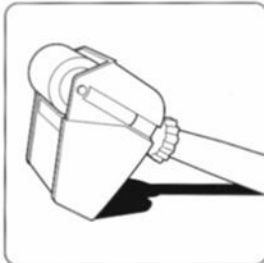
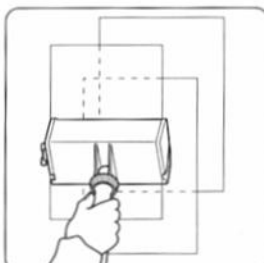

LEHNARTZ

Bedienungsanleitung	Mode d'emploi	Istruzioni per l'uso
<p>1) Vorbereitung</p>  <p>a) Innenrolle in das Gehäuse einlegen. b) Farbauftragsrolle in das Gehäuse einrasten. c) Die Farbe nach Herstellerangaben verdünnen und gut umrühren, so dass sie gleichmäßig und ohne Abriss vom Rührstab abläuft. d) Vor Entfernen des Tankdeckels die Dosierschraube unbedingt auf Minimum (nach links) einstellen.</p>  <p>e) Trichter in die Tanköffnung einsetzen und Farbe einfüllen. Tankdeckel sorgfältig wieder verschließen.</p>  <p>f) Während Arbeitspausen, oder wenn Roll-Rocket EXPERT nicht sofort nach dem Füllvorgang benutzt wird, das Gerät immer mit dem Farbtank nach unten abstellen und den Dosierschraube auf Minimum einstellen.</p> <p>2) Einrollen</p>  <p>a) Dosierschraube leicht öffnen. Auf einer ca. 1 m² großen Fläche senkrecht überlappend so lange einrollen, bis die Farbauftragsrolle die Farbe satt aufgenommen hat.</p>	<p>1) Préparation</p> <p>a) Mise en place des rouleaux. Placer le rouleau cannelé dans le corps de l'appareil; introduire l'axe du rouleau extérieur dans les ouvertures de roulement en écartant les surfaces d'appui. Si nécessaire, déboucher le trou de ventilation pour assurer un bon écoulement de la peinture.</p> <p>b) Remplissage. Diluer la peinture selon les indications du fabricant et bien mélanger le tout. Tourner la molette de dosage sur la position minimum. Pour remplissage, utiliser l'entonnoir livré à cet effet. Bien fermer le couvercle.</p> <p>c) Au repos. En cas d'interruption du travail, placer toujours le Roll-Rocket EXPERT sur le réservoir afin d'éviter l'écoulement de peinture.</p> <p>2) Répartition de la peinture</p> <p>a) Ouvrir légèrement la molette de dosage. Répartir la peinture par quelques passages verticaux jusqu'à ce que le rouleau extérieur soit entièrement imbibé de peinture.</p>	<p>1) Preparazione</p> <p>a) Inserimento dei rulli. Introdurre nella carcassa il rullo interno con scanalature; innestare nei buchi il rullo esterno spingendo in fuori le pareti laterali. Per una giusta alimentazione della vernice, perforare se necessario il foro d'aerazione.</p> <p>b) Rifornimento. Regolare la manopola di dosaggio sul minimo. Diluire eventualmente la vernice secondo le istruzioni del fabbricante e rimastare bene. Per mantenere pulita l'apertura del serbatoio si consiglia di usare l'imbuto allegato. Chiudere bene il coperchio.</p> <p>c) Interruzione del lavoro. In caso d'interruzione per breve tempo del lavoro, deporre l'apparecchio con il serbatoio sempre rivolto verso il basso, per evitare il deflusso della vernice.</p> <p>2) Alimentazione del rullo</p> <p>a) Aprire leggermente la manopola di dosaggio. Eseguire sulla parete dei movimenti verticali alternati fino a quando il rullo esterno è impregnato di vernice su tutta la sua larghezza.</p>

Bedienungsanleitung

3) Anstreichen

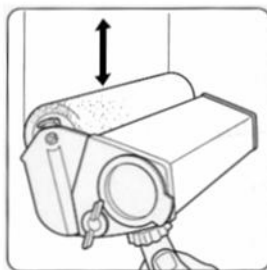

- a) Dosierschraube auf mittlere Position einstellen. Senkrecht und gleichmäßig auf- und abrollen. Die einzelnen Bahnen sollten sich leicht überlappen.
- b) Die Farbfzufuhr kann während des Anstreichens nach Bedarf reguliert werden. Dosierschraube auf Minimum stellen, wenn die Farbauftragsrolle rutscht. Dosierregler auf Maximum stellen, wenn keine ausreichende Deckung erzielt wird.
- c) An Deckenabschlüssen und über Fußleisten kann ausnahmsweise waagrecht gerollt werden. Dosierschraube dann immer auf Minimum stellen.
- d) Eine gleichmäßig Farbverteilung wird erreicht, indem die frisch gestrichene Fläche noch einmal ohne Farbfzufuhr überrollt wird. Oft wird ein zweiter Anstrich erforderlich sein, um eine gute Deckung zu erreichen; speziell wenn hell auf Dunkel gestrichen wird. Vor dem zweiten Anstrich sollte der Erste gut angetrocknet sein.
- e) Zum bequemen Streichen von Decken und hohen Wänden wird die LEHNARTZ Teleskopstange (Art.Nr. 168.600) empfohlen. Der Schraubadapter der Teleskopstange passt genau in den Griff von Roll-Rocket EXPERT und stellt somit eine sichere Verbindung zum Farbröller her.

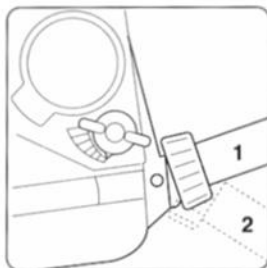

4) Griffverstellung

- a) Manschette lösen.
- b) Griff in die gewünschte Position verstellen. (Pos.1 für Deckenanstrich, Pos.2 für Wandanstrich.)
- c) Manschette festdrehen.

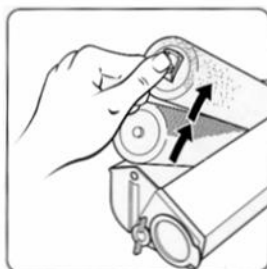

5) Reinigung

- a) Restfarbe zurück in das Farbgebinde gießen.
- b) Farbauftragsrolle mit dem Rollenauswerfer ausklippen.
- c) Innenrolle herausnehmen.
- d) Dosierschraube durch gleichzeitiges Drehen und Ziehen entfernen.
- e) Farbauftragsrolle unter lauwarmem Wasser ausspülen. Anschließend nochmals mit warmem Seifenwasser auswaschen und mit klarem Wasser nachspülen. Zum Trocknen Farbauftragsrolle stellen, nicht legen.
- f) Die restlichen Teile unter lauwarmem Wasser reinigen und gut abtrocknen. Das Belüftungsloch muss frei von Farbrückständen sein.

Mode d'emploi

3) Peindre

- a) Dosage.
Le débit de peinture est déterminé par le rail de régulation. Ouvrir la molette de réglage du débit en fonction des besoins et de la nature de la peinture. Ne pas régler un débit de peinture trop élevé afin que le rouleau extérieur étende bien la peinture et puisse tourner facilement.
- b) Maintenir toujours le réservoir de peinture en haut et peindre verticalement. Aux joints du plafond et au-dessus des plinthes, vous pouvez exceptionnellement peindre horizontalement (molette de réglage au minimum). Pour étendre la peinture, passer également le rouleau sans apport de peinture.
- c) Vous pourrez peindre proprement murs et plafonds, ainsi que des endroits inaccessibles grâce à la rallonge télescopique LEHNARTZ (art.n° 168.600) qui se visse dans la poignée du Roll-Rocket EXPERT.

4) Position de la poignée

- a) Afin de faciliter le travail, la poignée peut être orientée dans deux directions (par un simple desserrage et reserrage de l'érou): vers le haut pour peindre les plafonds (1) et vers le bas pour peindre les murs (2). La rallonge télescopique Roll-Rocket EXPERT facilite le travail dans le cas de murs ou de plafonds hauts.

5) Nettoyage

- a) Vider les restes de peinture. Extraire les rouleaux. Sortir le rail de régulation par la molette de réglage. Utiliser de l'eau pour les peintures solubles à l'eau ou du white spirit pour les peintures contenant des solvants. Laver ensuite à l'eau savonneuse et rincer. Sécher le rouleau extérieur en le plaçant verticalement.

Istruzioni per l'uso

3) Lavoro

- a) Dosaggio.
La barra di dosaggio regola l'alimentazione della vernice. Regolare la manopola di dosaggio secondo le necessità e il tipo di vernice. Non lasciar defluire troppa vernice se si vuole che il rullo esterno spandi la vernice in modo uniforme e giri bene.
- b) Usare sempre l'apparecchio con il serbatoio rivolto verso l'alto e sguardo movimenti verticali. Per rifinire gli angoli superiori e inferiori delle pareti potete passare eccezionalmente l'apparacchio in senso orizzontale (manopola di dosaggio sul minimo). Per „stendere“ la vernice, chiudere la manopola.
- c) Anche i lavori di pittura sopra la testa sono divenuti puliti con Roll-Rocket EXPERT. I soffitti e le pareti particolarmente alte si possono raggiungere grazie alla prolunga telescopica LEHNARTZ (Art.no. 168.600) che si avvita saldamente sull'impugnatura.

4) Posizione dell'impugnatura

- a) Per lavorare senza fatica, regolare l'impugnatura verso l'alto per i soffitti (1) e verso il basso per le pareti (2). Per pareti e soffitti particolarmente alti, si può applicare una prolunga telescopica Roll-Rocket EXPERT.

5) Pulizia

- a) Vuotare il serbatoio. Togliere i rulli. Levare la barra di dosaggio della manopola. Pulizia: per le idropitture usare acqua—per le vernici sintetiche usare acqua ragia o un solvente adatto. Lavare in seguito con acqua calda e sapone e risciacquare. Asciugare il rullo esterno verticalmente.

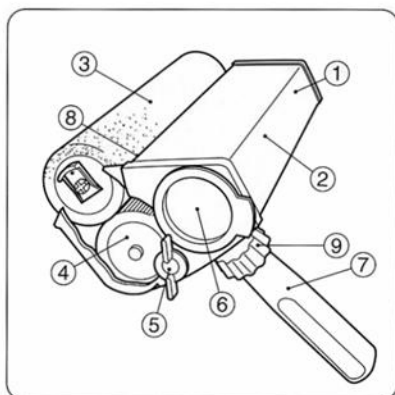

D	Schlagfestes Gehäuse Farbtank 0,8 Liter Farbaufragsrolle Innenrolle Dosierschraube Tankdeckel Verstellbarer Handgriff Belüftungsloch Manchette
F	Corps résistant aux chocs Réservoir de peinture 0,8 l Rouleau extérieur Rouleau intérieur Molette de dosage Bouchon Poignée orientable Trou d'aération Manchette
I	Carcassa in materiale resistente agli urti Serbatoio 0,8 l Rullo per applicare la vernice Rullo di distribuzione della vernice Manopole di regolazione deflusso Tappo del serbatoio Impugnatura regolabile Foro d'aerazione Guarnizione

Was tun, wenn...	Ursache	Maßnahme
Farbaufragsrolle rutscht	Farbzufuhr zu hoch; Farbaufragsrolle übersättigt	Dosierregler auf Minimum stellen = Farbzufuhr reduzieren.
Farbaufragsrolle überträgt zu wenig Farbe auf die Fläche	a) Farbzufuhr zu gering b) Farbe zu dick oder klumpig c) Belüftungsloch verstopft	a) Dosierschraube öffnen=Farbzufuhr erhöhen b) Farbe verdünnen und gut umrühren c) Belüftungsloch durchstechen
Farbe tropft aus dem Gerät	a) Beim Füllen Dosierschraube offen b) Farbe zu stark verdünnt c) Gerät falsch abgelegt oder falsche Haltung	a) Dosierschraube auf Minimum Gerät stellen b) Unverdünnte Farbe hinzufügen c) Gerät nur mit Tank nach unten ablegen. Gerät nicht hängen oder schräg halten.

Que faire lorsque...	Cause	Solution
Le rouleau dérape	Trop de peinture Rouleau extérieur saturé	Réduire l'écoulement à l'aide de la molette de dosage.
Le recouvrement est insuffisant	a) Le rouleau extérieur ne fournit pas assez de peinture b) Le trou d'aération est obturé c) Peinture trop épaisse ou granuleuse	a) Augmenter le dosage à l'aide de la molette de réglage b) Déboucher le trou d'aération c) Diluer la peinture et bien la mélanger
La peinture s'écoule hors de l'appareil du remplissage	a) Le rail de dosage a été ouvert lors du remplissage b) La peinture est trop fluide c) L'appareil est mal posé	a) Placer la molette de réglage sur minimum. de dosage b) La peinture doit s'écouler sans rupture de la tige de brassage c) Poser l'appareil sur le réservoir

Inconveniente riscontrato	Causa	Soluzione
Il rullo scivola anziché girare	Dosaggio troppo grande/troppa vernice sul rullo	Ridurre l'alimentazione alla manopola di dosaggio
Alimentazione insufficiente	a) Troppo poca vernice sul rullo b) Foro d'aerazione ostruito c) Vernice troppo spessa o grumosa	a) Aumentare l'alimentazione alla manopola dosaggio b) Perforare il foro d'aerazione c) Diluire la vernice e mescolare bene
La vernice gocciola dall'apparechio	a) Barra di dosaggio aperta durante il riempimento b) Vernice troppo liquida c) Apparechio posato in modo sbagliato	a) Regolare la manopola del deflusso sul minimo b) La vernice dovrebbe scendere in modo uniforme dal bastoncino usato per mescolare c) Posare l'apparechio con il serbatoio sempre rivolto verso il basso

C. A. Jürgen Lehnartz GmbH

Ersatzrolle Art.-Nr. 168.530
Rouleau de rechange art n° 168.530
Rullo di ricambio Art.nro. 168.530

E-mail: postmaster@lehnartz.com
www.lehnartz.com